

VEREENVOUDIG UW BESLISSINGEN

MAXIMALISEER UW PRESTATIES

Het is nog nooit zo eenvoudig geweest om de juiste keuze te maken. Kies gewoon uw achterband op basis van het terrein en laat ons u gemoedsrust bieden met een voorband die is ontworpen om indrukwekkende prestaties te leveren op verschillende terreinen (zacht tot hard) en in verschillende omstandigheden (modderig tot droog).

VOOR



MICHELIN
ENDURO MEDIUM²

ACHTER



MICHELIN
ENDURO XTREM²



MICHELIN
ENDURO MEDIUM²



MICHELIN
ENDURO HARD²

OVERPRESTEERT

OP ALLE PRESTATIES EN VOORNAMELIJK QUA GRIP⁽¹⁾

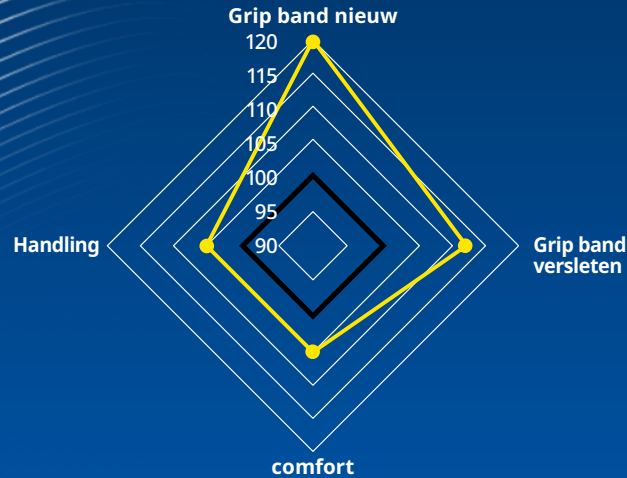

— MICHELIN ENDURO MEDIUM
— MICHELIN ENDURO MEDIUM²

+20%
GRIP BAND NIEUW

+12,5%
GRIP BAND VERSLETEN

NEEM EEN VOORSPRONG

ONGEACHT DE OMSTANDIGHEDEN

MICHELIN

- ENDURO XTREM²
- ENDURO MEDIUM²
- ENDURO HARD²



(1) MICHELIN Enduro Medium 2 vergeleken met MICHELIN Enduro Medium in een interne studie uitgevoerd in december 2023 en mei 2024 in Saint Agoulin en Fourques (Frankrijk) met een KTM 450 EXC-F & YAMAHA 450 YZF. MFP Michelin 855 200 507 RCS CLERMONT-FERRAND, Maatschappelijk kapitaal: € 504.000.004. Foto credit: © Michelin - 10/24



SCAN HIER
OM HET GAMMA TE ZIEN



ENDURO XTREM²



BANDEN MET UITZONDERLIJKE GRIP VOOR EXTREME KLIMS.

Een geoptimaliseerd profiel in combinatie met **Michelin Bias-technologie** zorgt voor superieure schokabsorptie op ruw terrein, zodat u op elk parcours kunt domineren. Deze band is perfect voor rijders die de grenzen willen verleggen en garandeert opmerkelijke grip, zelfs op zeer zware beklimmingen.

ENDURO MEDIUM²



HET IS DE NIEUWE MAATSTAF IN ENDURO, DEZE BANDEN ZIJN BEDOELD OM UW ERVARING OP VERSCHILLENDE TERREINEN TE VERBETERN.

Een geoptimaliseerd profiel in combinatie met **Michelin Bias-technologie** zorgt voor een betere schokabsorptie op ruw terrein. U krijgt de perfecte mix van comfort, precisie en veelzijdigheid voor meer rijplezier.

ENDURO HARD²



BANDEN ONTWERPEN VOOR RIJDERS DIE OP JACHT ZIJN NAAR SNELLE RONDETIJDEN.

Een specifiek profiel in combinatie met **Michelin Bias Belted-technologie** is ontworpen om de hoge mate van stabiliteit te bieden die wedstrijdrijders nodig hebben.

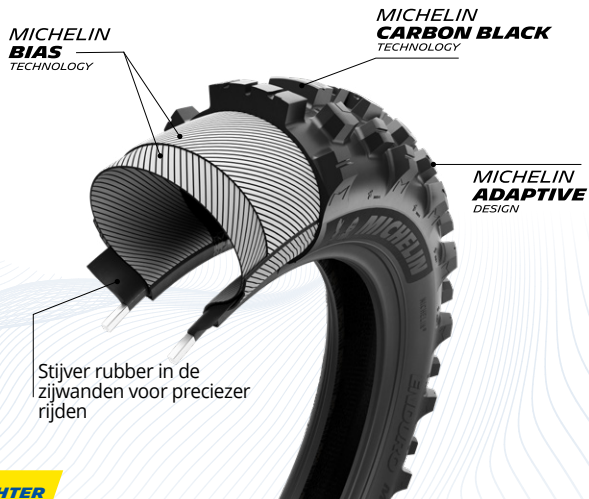

Stijver rubber in de zijwanden voor preciezer rijden

ACHTER

AFMETING	TL/TT	CAI
140/80 - 18 M/C 70M	TT	941710

NIET GEHOMOLOGEERD VOOR DE OPENBARE WEG

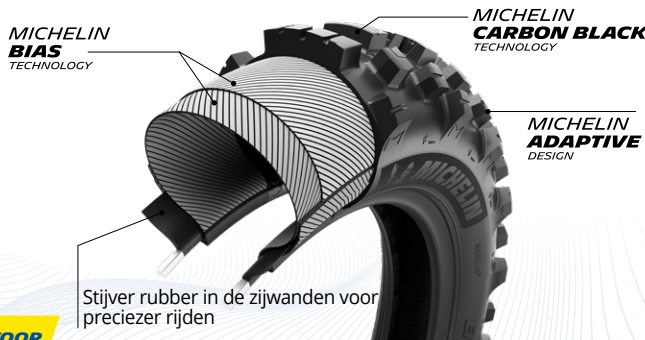

Stijver rubber in de zijwanden voor preciezer rijden

VOOR

AFMETING	TL/TT	CAI
90/90 - 21 M/C 54R	TT	532413
90/100 - 21 M/C 57R	TT	322909

ACHTER

AFMETING	TL/TT	CAI
120/90 - 18 M/C 65R	TT	192718
140/80 - 18 M/C 70R	TT	385961



Stijver rubber in de zijwanden voor preciezer rijden

ACHTER

AFMETING	TL/TT	CAI
140/80 - 18 M/C 70R	TT	089687